

Cadillac®

Cadillac personenauto en SUV

**REGISTRATIEKAART EIGENAAR / Exemplaar landelijke**

Voertuigidentif. (VIN-nummer)	<input type="text"/>														
Model					Carrosserie- kleur					Sleutelnummer					
Afleverdatum							Kilometerstand bij aflevering								
Naam eigenaar							Telefoonnr. eigenaar								
Adres eigenaar	Straat														
	Postcode				Woonplaats				Land						
Handtekening eigenaar _____							Dealercode _____								
						Naam en handtekening dealer _____									
Opmerking							Dealerstempel								



EIGENDOMSREGISTRATIEKAART / Exemplaar dealer

Voertuigidentif. (VIN-nummer)	<table border="1"><tr><td> </td><td> </td><td> </td><td> </td><td> </td><td> </td><td> </td><td> </td><td> </td><td> </td><td> </td><td> </td></tr></table>																						
Model	Carrosserie- kleur				Seutelnummer																		
Afleverdatum						Kilometerstand bij aflevering																	
Naam eigenaar						Telefoonnr. eigenaar																	
Adres eigenaar	Straat																						
	Postcode			Woonplaats				Land															
Handtekening eigenaar _____						Dealercode _____																	
						Naam en handtekening dealer _____																	
Opmerking						Dealerstempel																	



EIGENDOMSREGISTRATIEKAART / Exemplaar eigenaar

Voertuigidentif. (VIN-nummer)	<input type="text"/>														
Model					Carrosserie- kleur					Sleutelnummer					
Afleverdatum							Kilometerstand bij aflevering								
Naam eigenaar							Telefoonnr. eigenaar								
Adres eigenaar	Straat														
	Postcode				Woonplaats				Land						
Handtekening eigenaar _____							Dealercode _____								
						Naam en handtekening dealer _____									
Opmerking						Dealerstempel									



SERVICEKAART KILOMETERTELLER

Gelieve de volgende informatie in te vullen bij vervanging van de kilometerteller

<p>De kilometerteller is vervangen</p> <p>op (datum) _____</p> <p>bij (km/mijl) _____</p> <p>door _____</p>	<p>Stempel dealer</p>
<p>De kilometerteller is vervangen</p> <p>op (datum) _____</p> <p>bij (km/mijl) _____</p> <p>door _____</p>	<p>Stempel dealer</p>

Afleveringsinspectie en aflevering van het voertuig

Voor aflevering van het voertuig hebben we een afleveringsinspectie uitgevoerd om er zeker van te zijn dat uw Cadillac in uitstekende staat verkeert. De controlelijst van deze afleveringsinspectie is meegeleverd met het ingevulde service- en garantieboekje. In het instructieboekje treft u informatie aan over onderhoudsintervallen, onderhoudstests, nadelige gebruiksomstandigheden en olieversingsbeurten.

Uitgevoerd op _____

Datum/km/mijl _____

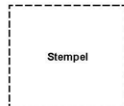

Naam erkende dealer: _____

Handtekening: _____

Datum: _____

Belangrijke voertuiggegevens

Model:

Voertuigidentificatienummer:

Kenteken:

Motortypenummer:

Transmissie:

Kleurcode:

Interieurcode:

Eerste registratie:

**Verwijder deze coupon niet uit het
boekje**

**Verwijder deze coupon niet uit het
boekje**

2016 Cadillac personenauto en SUV

Belangrijke service-informatie	1	Garantieoverzicht	6
Algemeen	1	Algemeen	6
De garantie van Cadillac aan u	1	Garantie op corrosie (doorroesten)	6
Afleveringsinspectie	1	Lakgarantie	6
Gebruik van en zorg voor uw auto	1	Wijzigingen aan het voertuig	6
Periodieke inspectie en service	1	Wijzigingen in de productie	7
Onderhoudsoverzicht	2	Verantwoordelijkheid van de eigenaar	7
Ritten in het buitenland	2	Reparaties na de garantieperiode	7
Service aan kilometerteller	2	Gepland onderhoud	8
Verwerking van sloopauto	2	Regelmatige controle	8
Beperkte garantie nieuwe voertuigen	3	Ondersteuning eigenaren	28
Garantie op banden	4	Tweedelige tevredenheidsprocedure	28
Cadillac ELR V	4	Cadillac Assistance	31
Wat valt onder de garantie?	4		

Algemeen

Dit boekje behandelt het garantiebeleid met betrekking tot uw nieuwe auto. Raadpleeg het instructieboekje van uw auto voor aanbevelingen met betrekking tot periodiek onderhoud, om verzekerd te zijn van jarenlang zorgeloos rijplezier.

Lees dit boekje en het instructieboekje aandachtig door om vertrouwd te raken met het servicetype waarop u aanspraak kunt maken op basis van de garantievoorwaarden die van toepassing zijn voor uw nieuwe auto.

De garantie van Cadillac aan u

Ons doel is om u een superieure ervaring te bieden met het bezit van deze auto. Wij willen ervoor zorgen dat u tevreden bent met uw nieuwe Cadillac.

We willen dat u 100% tevreden bent en dat u bij ons terugkomt voor al het onderhoud, zowel tijdens als na de garantieperiode.

Afleveringsinspectie

In de fabriek of tijdens transport naar de dealer kan onverhoopt een defect of schade aan het mechanische of elektrische systeem, het plaatwerk, de bekleding of andere onderdelen van uw auto zijn ontstaan. Gewoonlijk wordt een defect of schade tijdens de assemblage ontdekt en in de fabriek hersteld tijdens de inspectieprocedure. Daarnaast zijn de dealers verplicht om elk voertuig voorafgaand aan de aflevering te inspecteren. Eventuele fabrieksfouten of beschadigingen die niet zijn hersteld en transportschade die voor aflevering aan de auto wordt geconstateerd, worden door de dealer gerepareerd.

Indien bij aflevering van de auto nog gebreken worden geconstateerd, bent u gedekt door de garantie. Neem direct contact op met uw dealer indien u bij aflevering dergelijke gebreken constateert. Neem contact op met uw dealer voor nadere informatie over eventuele reparaties die de dealer vóór aflevering heeft uitgevoerd.

Gebruik van en zorg voor uw auto

Laat altijd regelmatig onderhoud uitvoeren aan uw Cadillac. U weet dan zeker dat uw auto steeds in goede staat verkeert.

Aanbevolen wordt dat u dit onderhoud bij uw erkende Cadillac-dealer laat uitvoeren, aangezien hij over speciaal gereedschap en ervaren medewerkers beschikt voor het onderhoud van de Cadillac.

Periodieke inspectie en service

Regelmatige controle en onderhoud door ervaren monteurs vormen de sleutel tot een hoger rendement van uw auto. De veiligheidsinspectie en smering moeten volgens de aanwijzingen van het instructieboekje worden uitgevoerd om een optimale werking en maximale prestaties van de auto te garanderen.

Onderhoudsoverzicht

Ook wordt aanbevolen om de nota's met betrekking tot het uitgevoerde periodieke onderhoud te bewaren. Schade aan uw auto die door nalatig onderhoud is veroorzaakt, valt niet onder de garantie. Daarom kunnen nota's heel belangrijk zijn als er twijfels bestaan of een defect werd veroorzaakt door nalatig onderhoud, of door een materiaal- of productiefout.

Ook bevat dit boekje een onderhoudskaart waarin u gemakkelijk het uitgevoerde onderhoud kunt terugvinden.

Ritten in het buitenland

Uw garantiedekking geldt voor Europa en werkzaamheden die onder de garantie vallen, kunnen in de genoemde Europese landen worden uitgevoerd. De garantiedek-

king voor Europa is identiek aan die van het land waar het voertuig is verkocht. Als uw land niet in onderstaande lijst staat vermeld, neem dan voor informatie contact op met uw landelijke organisatie wanneer u naar het buitenland reist. Als u binnen Europa reist, is het belangrijk dat u dit boekje, voorzien van het stempel en handtekening van de verkopende dealer, meeneemt als garantiebewijs voor uw auto.

Landen: ALBANIË, BELGIË, BOSNIË EN HERZEGOVINA, BULGARIJE, CYPRUS, DENEMARKEN, DUITSLAND, ESTLAND, FINLAND, FRANKRIJK, GRIEKENLAND, HONGARIJE, IERLAND, IJSLAND, ITALIË, KROATIË, LETLAND, LITOUWEN, LUXEMBURG, MACEDONIË, MALTA, NEDERLAND, NOORWEGEN, OOSTENRIJK,

POLEN, PORTUGAL, ROEMENIË, SERVIË EN MONTENEGRO, SLOWAKIJE, SLOVENIË, SPANJE, TSJECHISCHE REPUBLIEK, TURKIJE, VERENIGD KONINKRIJK, ZWEDEN, ZWITSERLAND.

Service aan kilometerteller

Bij vervanging van een kilometerteller moet de relevante informatie, zoals reparatiedatum, kilometerstand en naam van de monteur en erkende Cadillac-dealer, worden vastgelegd door de erkende dealer die het onderhoud uitvoert.

Verwerking van sloopauto

Informatie over het recyclingvriendelijke ontwerp, de demontagebedrijven voor sloopauto's en de recycling van sloopauto's treft u aan op internet: www.cadillaceurope.com.

General Motors Overseas Distribution LLC (GMOD LLC) garandeert de eigenaar van elke Cadillac dat uw Cadillac bij normaal gebruik en onderhoud vrij zal zijn van alle materiaal- en productiefouten. Dit is onderworpen aan de volgende voorwaarden.

1. **GARANTIEPERIODE**

De garantieperiode voor alle dekkingen vangt aan op de eerste afleverdatum of datum van ingebruikname van het voertuig en eindigt bij het verstrijken van de complete voertuiggarantie of andere bijzondere garantie die hieronder staat beschreven.

A. **Complete voertuiggarantie**

Het complete voertuig (met uitzondering van de onderdelen die staan genoemd onder "Wat valt niet onder de garantie?") is gedurende 36 maanden of 100.000 km (60.000 mijl) gedekt, afhankelijk van wat het eerst van toepassing is. Deze kilome-

tergrens geldt echter niet voor de eerste 24 maanden.

B. **Garantie op corrosie (doorroesten)**

De dekking voor plaatstalen carrosseriepanelen die door corrosie doorroesten, bedraagt 6 jaar, ongeacht de kilometerstand.

C. **Lakgarantie**

Voor de oorspronkelijke laklaag geldt een garantie van 3 jaar, ongeacht de kilometerstand.

2. **WAT VALT ONDER DE GARANTIE?**

Behoudens het bepaalde in paragraaf 3 van dit document zal uw erkende Cadillac-dealer elk defect origineel onderdeel met een materiaal- of productiefout naar eigen inzicht repareren of vervangen binnen de garantieperiode die in paragraaf 1 van dit document

is vastgesteld, zonder dat hier kosten voor de eigenaar van de auto aan verbonden zijn.

3. **WAT VALT NIET ONDER DE GARANTIE?**

Het volgende is niet van toepassing op of uitgesloten van deze garantie:

- A. Benodigde reparatie of vervanging die niet het gevolg is van materiaal- en productiefouten van de fabrikant, maar van: (i) een ongeluk; (ii) misbruik; (iii) nalatig onderhoud; (iv) onjuist uitgevoerde reparaties of onjuist geïnstalleerde vervangingen door een persoon, anders dan een erkende Cadillac-monteur; (v) een vervangingsdeel of accessoire dat niet beantwoordt aan de specificaties van de fabrikant; (vi) gebruik van een brandstof, anders dan vermeld voor uw Cadillac; (vii) veranderingen aan de auto door het aanbrengen van wijzigingen

4 Beperkte garantie nieuwe voertuigen

- of toevoegingen; of (viii) schade als gevolg van omgevingsfactoren, zoals neerslag, zout, hagel, storm, blikseminslag, overstroming en dergelijke.
- B. Elke auto-uitrusting van de Cadillac die onderhevig is aan normale slijtage, inclusief maar niet beperkt tot filters, contactpunten en condensors, bougies, aandrijfriem(en), zekeringen, koppelingsbekleding, remvoeringen, wisserbladen en dergelijke.
- C. Normale onderhoudswerkzaamheden, inclusief maar niet beperkt tot reinigen en polijsten, smeren, bijvullen van koelvloeistof en afstellen van de motor.
- D. Elke Cadillac waarbij de kilometerstand is gewijzigd of de actuele kilometerstand van de auto niet gemakkelijk kan worden vastgesteld.

- E. Extra kosten, inclusief maar niet beperkt tot onkosten voor het niet kunnen gebruiken van het voertuig, kosten voor overnachting en huurauto's, andere reiskosten en verlies van inkomsten.

Garantie op banden

Banden die als originele uitrusting op de Cadillac zijn aangebracht, vallen onder de garantie van hun respectievelijke fabrikanten en niet van die van GMOD LLC.

Cadillac ELR V

Boven op de Europese garantiedekking van bumper tot bumper garandeert General Motors Overseas Distribution LLC bepaalde ELR V-onderdelen van elke ELR V gedurende 8 jaar of 160.000 kilometer (100.000 mijl), afhankelijk van wat zich het eerst voordoet, vanaf de oorspronkelijke datum van eerste inbedrijfstelling van de auto tegen onder de garantie vallende reparaties aan de specifieke ELR V-onderdelen van de auto.

Deze garantie geldt voor ELR V-voertuigen die in Europa geregistreerd zijn en normaal in Europa gebruikt worden. De in deze ELR V-garantie beschreven dekking kan kosteloos van de eerste eigenaar van de auto overgedragen worden aan elke volgende persoon die binnen de bovengenoemde termijn van 8 jaar of 160.000 km (100.000 mijl) eigenaar van de auto wordt. Aan deze ELR V-garantie is geen eigen risico verbonden.

Deze ELR V-garantie komt boven op de uitdrukkelijke voorwaarden en garanties die eerder zijn beschreven. De dekking en voordelen zoals beschreven onder 'Beperkte garantie nieuwe voertuigen' worden niet uitgebreid of gewijzigd door deze bijzondere garantie op ELR V-onderdelen.

Wat valt onder de garantie?

Deze ELR V-garantie dekt reparaties om een fabrieks- of materiaalfout aan de auto te herstellen die zich gedurende de termijn van 8 jaar of 160.000 kilometer (100.000 mijl) voordoet met betrekking tot:

Transmissie

De unit en inwendige onderdelen van de ELR V-transmissie, met inbegrip van de transmissie-hulpolie-pomp, de regeleenheid van de transmissie-hulppomp en de 3-fasige transmissiekabels

Remmen

Remmodulatorunit

Andere ELR V-onderdelen

ELR V-batterij Het 300 volt elektrisch systeem bestaat uit:

- ELR V-bedrading voor hoge spanning
- ELR V-bedrading voor hoge spanning
- Transmission Power Inverter Module (TPIM)
- Accessory Power Module (APM)

Wat valt niet onder de garantie?

Naast de in de paragraaf 'Wat valt niet onder de garantie' hiervoor genoemde zaken biedt deze ELR V-garantie ook geen dekking voor:

Slijtagegevoelige onderdelen

Slijtagegevoelige onderdelen, zoals remvoeringen, vallen niet onder deze ELR V-garantie.

Algemeen

Het is onze intentie om in de garantieperiode, zonder dat hier kosten voor de klant aan zijn verbonden, alle defecten te repareren die aan de fabrikant kunnen worden toegerekend.

Let hierbij op het onderscheid tussen "gebreken" en "schade", zoals gebruikt in de garantie. Gebreken worden gedekt omdat de fabrikant hiervoor verantwoordelijk is. Anderzijds kunnen we niet verantwoordelijk worden gehouden voor schade die bijvoorbeeld het gevolg is van een aanrijding, verkeerd gebruik of nalatig onderhoud, indien hiervan sprake is nadat de auto aan u is overhandigd. Daarom wordt schade die zich om welke reden ook voordoet nadat de auto aan u is overhandigd niet gedekt onder de garantie.

Onderhoudsdiensten vallen eveneens buiten de garantie, omdat het de verantwoordelijkheid van de eigenaar is om zijn of haar eigen auto volgens het Onderhoudschema te onderhouden.

Garantie op corrosie (doorroesten)

De corrosiegarantie geldt alleen de eerste zes jaar voor perforatie vanwege corrosie, ongeacht de kilometerstand.

Perforatie betekent een doorgeroeste plek, zoals een gat in een plaatstalen paneel. Esthetische of oppervlaktecorrosie (als gevolg van steenslag of krassen in de lak) wordt niet onder deze dekking gerepareerd. Defecten aan het uitlaatsysteem van de auto vallen expliciet buiten deze garantie. Deze garantie blijft van kracht, mits aan de volgende voorwaarden wordt voldaan.

De eigenaar van de auto moet ervoor zorgen dat;

- De in dit boekje vermelde corrosiebeschermingsinspectie dient te worden uitgevoerd door een erkende Cadillac-dealer.
- Een eventuele claim in het kader van deze garantie wordt ondersteund door bewijs dat de jaarlijkse carrosserie-inspectie

werd uitgevoerd. De inspectie moet na uitvoering worden geregistreerd door de erkende Cadillac-dealer. Hiervoor moet het attest in dit boekje worden ingevuld.

- Lakschade of schade aan de carrosseriebescherming van de auto die door de erkende Cadillac-dealer aan de eigenaar van de auto wordt gemeld, wordt onmiddellijk op kosten van de eigenaar hersteld door een erkende Cadillac-dealer.

Lakgarantie

Deze garantie dekt gedurende drie jaar eventuele lakschade die ontstaat onder normale gebruiksomstandigheden en door materiaaldefecten of uitgevoerde werkzaamheden, ongeacht de kilometerstand.

Wijzigingen aan het voertuig

Wijziging van het voertuig of defecten aan voertuigonderdelen als gevolg van deze wijziging, worden niet door deze garantie gedekt. Voorbeelden van dergelijke wijzi-

gingen die niet worden gedekt, omvatten, maar zijn niet beperkt tot, roestwerende aftersalesbehandelingen van accessoires (met uitzondering van die welke door Cadillac zijn ontwikkeld en goedgekeurd), zoals van schuifdaken, trekhaken en airconditioningsystemen.

Wijzigingen in de productie

Cadillac behoudt zich het recht voor op elk moment wijzigingen aan te brengen in gebouwde of verkochte auto's zonder de verplichting dezelfde of gelijksoortige wijzigingen aan te brengen in auto's die eerder zijn gebouwd en/of verkocht.

Verantwoordelijkheid van de eigenaar

De eigenaar is verantwoordelijk voor uitvoering van de onderhoudsbeurten. U dient bewijs te bewaren dat het juiste onderhoud op uw Cadillac is uitgevoerd. **Schadevergoeding die tijdens de garantietermijn wordt geëist, valt niet onder de garantie als dit voortkomt uit gebrek aan onderhoud en niet uit materiaal- of productie-**

fouten. Wij raden aan om dergelijke diensten uit te laten voeren door een erkende Cadillac-dealer, die gebruik maakt van de originele onderdelen. Houd er rekening mee dat het onderhoud, zoals beschreven in het instructieboekje, vaker moet worden uitgevoerd indien uw voertuig aan zware omstandigheden wordt blootgesteld, zoals gebruik in extreem stoffige gebieden of gebieden met zeer hoge of lage temperaturen. Onder dergelijke zware omstandigheden is het raadzaam om uw motoroliepeil altijd te controleren als u uw Cadillac bijtankt en om de koelvloeistof van de motor en de aandrijfriem van de koelventilator regelmatig te inspecteren. Raadpleeg het instructieboekje voor de specificaties die van toepassing zijn.

Reparaties na de garantieperiode

Indien u een probleem met uw auto ondervindt nadat de garantieperiode is verstreken, verzoeken wij u met klem om ook dan naar uw erkende Cadillac-dealer te gaan voor routine-onderhoud, diagnose van storingen en reparaties. Uw erkende dealer kent uw auto immers het best en wil graag dat u een tevreden klant blijft.

8 Gepland onderhoud

Regelmatig onderhoud is essentieel om een lange levensduur, duurzame prestaties en een probleemloze werking van het voertuig te kunnen waarborgen. Om u te helpen dit doel te realiseren, heeft Cadillac een inspectie- en onderhoudsschema opgesteld dat periodiek dient te worden uitgevoerd. Het is enorm belangrijk dat op het juiste tijdstip onderhoud aan uw auto wordt uitgevoerd, zoals beschreven in het instructieboekje.

Het interval voor jaarlijks onderhoud bedraagt ten hoogste 12 maanden. Dit geldt ook voor voertuigen met een lage kilometerstand.

In de loop van de tijd en bij hogere kilometerstanden zal uw erkende Cadillac-dealer automatisch aanvullende periodieke werkzaamheden verrichten, zoals vastgelegd in het schema.

Het wordt sterk aanbevolen om deze onderhoudswerkzaamheden uit te laten voeren door een erkende Cadillac-dealer waarvan de monteurs door de fabrikant zijn

opgeleid en waar originele onderdelen worden gebruikt om uw auto in goede staat te houden.

Onjuist, onvolledig of onvoldoende onderhoud kan tot problemen met de werking van uw auto leiden, wat schade aan het voertuig, een ongeluk of lichamelijk letsel tot gevolg kan hebben.

Regelmatige controle

De eigenaar van de auto moet regelmatig de volgende controles uitvoeren om verzekerd te zijn van een veilige en betrouwbare werking:

CONTROLE

- Motoroliepeil
- Peil rem- en koppelvloeistof
- Peil stuurbevestigingsvloeistof
- Peil ruitensproeiervloeistof.
- Accutoestand
- Werking van de verlichting
- Brandstofpeil
- Alle schakelaars
- Bediening van de handrem

- Achteruitkijkspiegels
- Koelvloeistofpeil
- Bandenstaat (in het bijzonder bij slechte wegomstandigheden)

ONDERHOUDSKAART

<p>1e ONDERHOUDSKAART</p> <p>Datum: _____</p> <p>km/mijl _____</p> <p>Oliespecificatie Werkopdrachtnr. _____</p> <p>Handtekening bevoegde vertegenwoordiger dealer _____</p> <p>Stempel erkende dealer _____</p> <p>Volgend onderhoud: Datum km/mijl</p>	<p>2e ONDERHOUDSKAART</p> <p>Datum: _____</p> <p>km/mijl _____</p> <p>Oliespecificatie Werkopdrachtnr. _____</p> <p>Handtekening bevoegde vertegenwoordiger dealer _____</p> <p>Stempel erkende dealer _____</p> <p>Volgend onderhoud: Datum km/mijl</p>	<p>3e ONDERHOUDSKAART</p> <p>Datum: _____</p> <p>km/mijl _____</p> <p>Oliespecificatie Werkopdrachtnr. _____</p> <p>Handtekening bevoegde vertegenwoordiger dealer _____</p> <p>Stempel erkende dealer _____</p> <p>Volgend onderhoud: Datum km/mijl</p>
<p>4e ONDERHOUDSKAART</p> <p>Datum: _____</p> <p>km/mijl _____</p> <p>Oliespecificatie Werkopdrachtnr. _____</p> <p>Handtekening bevoegde vertegenwoordiger dealer _____</p> <p>Stempel erkende dealer _____</p> <p>Volgend onderhoud: Datum km/mijl</p>	<p>5e ONDERHOUDSKAART</p> <p>Datum: _____</p> <p>km/mijl _____</p> <p>Oliespecificatie Werkopdrachtnr. _____</p> <p>Handtekening bevoegde vertegenwoordiger dealer _____</p> <p>Stempel erkende dealer _____</p> <p>Volgend onderhoud: Datum km/mijl</p>	<p>6e ONDERHOUDSKAART</p> <p>Datum: _____</p> <p>km/mijl _____</p> <p>Oliespecificatie Werkopdrachtnr. _____</p> <p>Handtekening bevoegde vertegenwoordiger dealer _____</p> <p>Stempel erkende dealer _____</p> <p>Volgend onderhoud: Datum km/mijl</p>

ONDERHOUDSKAART

<p>7e ONDERHOUDSKAART</p> <p>Datum: _____</p> <p>km/mijl _____</p> <p>Oliespecificatie _____</p> <p>Werkopdrachtnr. _____</p> <p>Handtekening bevoegde vertegenwoordiger dealer _____</p> <p>Stempel erkende dealer _____</p> <p>Volgend onderhoud: Datum km/mijl _____</p>	<p>8e ONDERHOUDSKAART</p> <p>Datum: _____</p> <p>km/mijl _____</p> <p>Oliespecificatie _____</p> <p>Werkopdrachtnr. _____</p> <p>Handtekening bevoegde vertegenwoordiger dealer _____</p> <p>Stempel erkende dealer _____</p> <p>Volgend onderhoud: Datum km/mijl _____</p>	<p>9e ONDERHOUDSKAART</p> <p>Datum: _____</p> <p>km/mijl _____</p> <p>Oliespecificatie _____</p> <p>Werkopdrachtnr. _____</p> <p>Handtekening bevoegde vertegenwoordiger dealer _____</p> <p>Stempel erkende dealer _____</p> <p>Volgend onderhoud: Datum km/mijl _____</p>
<p>10e ONDERHOUDSKAART</p> <p>Datum: _____</p> <p>km/mijl _____</p> <p>Oliespecificatie _____</p> <p>Werkopdrachtnr. _____</p> <p>Handtekening bevoegde vertegenwoordiger dealer _____</p> <p>Stempel erkende dealer _____</p> <p>Volgend onderhoud: Datum km/mijl _____</p>	<p>11e ONDERHOUDSKAART</p> <p>Datum: _____</p> <p>km/mijl _____</p> <p>Oliespecificatie _____</p> <p>Werkopdrachtnr. _____</p> <p>Handtekening bevoegde vertegenwoordiger dealer _____</p> <p>Stempel erkende dealer _____</p> <p>Volgend onderhoud: Datum km/mijl _____</p>	<p>12e ONDERHOUDSKAART</p> <p>Datum: _____</p> <p>km/mijl _____</p> <p>Oliespecificatie _____</p> <p>Werkopdrachtnr. _____</p> <p>Handtekening bevoegde vertegenwoordiger dealer _____</p> <p>Stempel erkende dealer _____</p> <p>Volgend onderhoud: Datum km/mijl _____</p>

EXTRA ONDERHOUDSKAART
(ONDERHOUDSKAART VOOR VERVERSEN MOTOROLIE EN VERVANGING FILTER)

<p style="text-align: center;">MOTOROLIE EN FILTER VERVANGEN</p> <hr/> <p>Datum: _____</p> <hr/> <p>km/mijl _____</p> <hr/> <p>Viscositeit ____W- ____ olie</p> <hr/> <p>Handtekening bevoegde vertegenwoordiger dealer</p> <hr/> <p style="text-align: center;">Stempel erkende dealer</p>	<p style="text-align: center;">MOTOROLIE EN FILTER VERVANGEN</p> <hr/> <p>Datum: _____</p> <hr/> <p>km/mijl _____</p> <hr/> <p>Viscositeit ____W- ____ olie</p> <hr/> <p>Handtekening bevoegde vertegenwoordiger dealer</p> <hr/> <p style="text-align: center;">Stempel erkende dealer</p>	<p style="text-align: center;">MOTOROLIE EN FILTER VERVANGEN</p> <hr/> <p>Datum: _____</p> <hr/> <p>km/mijl _____</p> <hr/> <p>Viscositeit ____W- ____ olie</p> <hr/> <p>Handtekening bevoegde vertegenwoordiger dealer</p> <hr/> <p style="text-align: center;">Stempel erkende dealer</p>
<p style="text-align: center;">MOTOROLIE EN FILTER VERVANGEN</p> <hr/> <p>Datum: _____</p> <hr/> <p>km/mijl _____</p> <hr/> <p>Viscositeit ____W- ____ olie</p> <hr/> <p>Handtekening bevoegde vertegenwoordiger dealer</p> <hr/> <p style="text-align: center;">Stempel erkende dealer</p>	<p style="text-align: center;">MOTOROLIE EN FILTER VERVANGEN</p> <hr/> <p>Datum: _____</p> <hr/> <p>km/mijl _____</p> <hr/> <p>Viscositeit ____W- ____ olie</p> <hr/> <p>Handtekening bevoegde vertegenwoordiger dealer</p> <hr/> <p style="text-align: center;">Stempel erkende dealer</p>	<p style="text-align: center;">MOTOROLIE EN FILTER VERVANGEN</p> <hr/> <p>Datum: _____</p> <hr/> <p>km/mijl _____</p> <hr/> <p>Viscositeit ____W- ____ olie</p> <hr/> <p>Handtekening bevoegde vertegenwoordiger dealer</p> <hr/> <p style="text-align: center;">Stempel erkende dealer</p>

EXTRA KAARTEN

Nummer: _____	Nummer: _____	Nummer: _____
Datum: _____	Datum: _____	Datum: _____
km/mijl _____	km/mijl _____	km/mijl _____
_____	_____	_____
Handtekening bevoegde vertegenwoordiger dealer	Handtekening bevoegde vertegenwoordiger dealer	Handtekening bevoegde vertegenwoordiger dealer
Stempel erkende dealer	Stempel erkende dealer	Stempel erkende dealer
Nummer: _____	Nummer: _____	Nummer: _____
Datum: _____	Datum: _____	Datum: _____
km/mijl _____	km/mijl _____	km/mijl _____
_____	_____	_____
Handtekening bevoegde vertegenwoordiger dealer	Handtekening bevoegde vertegenwoordiger dealer	Handtekening bevoegde vertegenwoordiger dealer
Stempel erkende dealer	Stempel erkende dealer	Stempel erkende dealer

<p>Nummer: _____</p> <p>Datum: _____</p> <p>km/mijl _____</p> <p>_____</p> <p>Handtekening bevoegde vertegenwoordiger dealer</p> <p style="text-align: center;">Stempel erkende dealer</p>	<p>Nummer: _____</p> <p>Datum: _____</p> <p>km/mijl _____</p> <p>_____</p> <p>Handtekening bevoegde vertegenwoordiger dealer</p> <p style="text-align: center;">Stempel erkende dealer</p>	<p>Nummer: _____</p> <p>Datum: _____</p> <p>km/mijl _____</p> <p>_____</p> <p>Handtekening bevoegde vertegenwoordiger dealer</p> <p style="text-align: center;">Stempel erkende dealer</p>
<p>Nummer: _____</p> <p>Datum: _____</p> <p>km/mijl _____</p> <p>_____</p> <p>Handtekening bevoegde vertegenwoordiger dealer</p> <p style="text-align: center;">Stempel erkende dealer</p>	<p>Nummer: _____</p> <p>Datum: _____</p> <p>km/mijl _____</p> <p>_____</p> <p>Handtekening bevoegde vertegenwoordiger dealer</p> <p style="text-align: center;">Stempel erkende dealer</p>	<p>Nummer: _____</p> <p>Datum: _____</p> <p>km/mijl _____</p> <p>_____</p> <p>Handtekening bevoegde vertegenwoordiger dealer</p> <p style="text-align: center;">Stempel erkende dealer</p>

1. JAARLIJKSE INSPECTIE: CARROSSERIE EN LAK

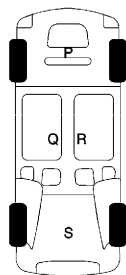
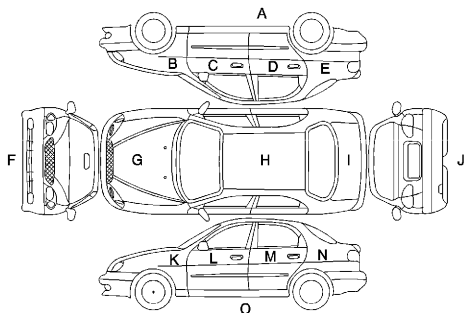

Carrosserie:	ja	nee
Beschadigd	()	()
Stenslag	()	()
Deuk	()	()
Kras	()	()
Anticorrosielaag voertuigbodem*:		
Beschadigd	()	()
Hersteld	()	()

Schade hersteld ja: () nee: ()
 Opmerkingen ja: () nee: ()

Reparatiecontract / Factuurnummer

Stempel werkplaats

 Datum / Handtekening

LET OP: Conform de reparatievoorschriften van Cadillac dient geconstateerde schade onmiddellijk te worden gerepareerd om de garantie van 6 jaar op roestvorming te behouden.

2. JAARLIJKSE INSPECTIE: CARROSSERIE EN LAK

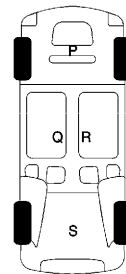
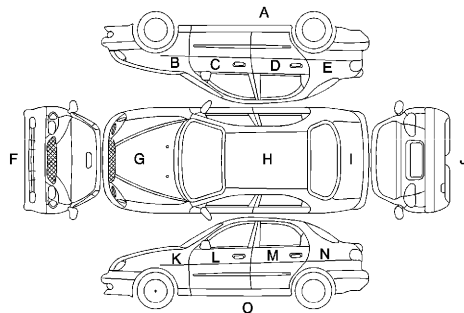

Carrosserie:	ja	nee
Beschadigd	()	()
Steenslag	()	()
Deuk	()	()
Kras	()	()
Anticorrosielaag voertuigbodem*:		
Beschadigd	()	()
Hersteld	()	()

Schade hersteld ja: () nee: ()
 Opmerkingen ja: () nee: ()

Reparatiecontract / Factuurnummer

LET OP: Conform de reparatievoorschriften van Cadillac dient geconstateerde schade onmiddellijk te worden gerepareerd om de garantie van 6 jaar op roestvorming te behouden.

Stempel werkplaats

 Datum / Handtekening

3. JAARLIJKSE INSPECTIE: CARROSSERIE EN LAK

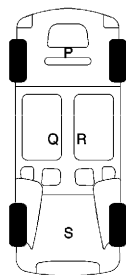
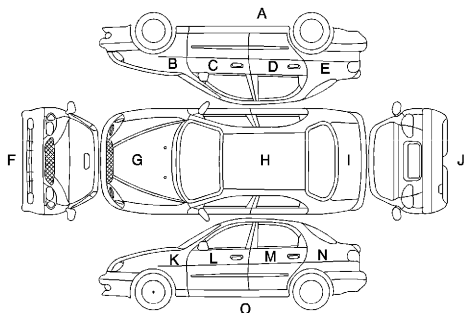

Carrosserie:	ja	nee
Beschadigd	()	()
Stenslag	()	()
Deuk	()	()
Kras	()	()
Anticorrosielaag voertuigbodem*:		
Beschadigd	()	()
Hersteld	()	()

Schade hersteld ja: () nee: ()
 Opmerkingen ja: () nee: ()

Reparatiecontract / Factuurnummer

LET OP: Conform de reparatievoorschriften van Cadillac dient geconstateerde schade onmiddellijk te worden gerepareerd om de garantie van 6 jaar op roestvorming te behouden.

Stempel werkplaats

 Datum / Handtekening

4. JAARLIJKSE INSPECTIE: CARROSSERIE EN LAK

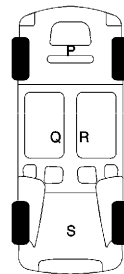
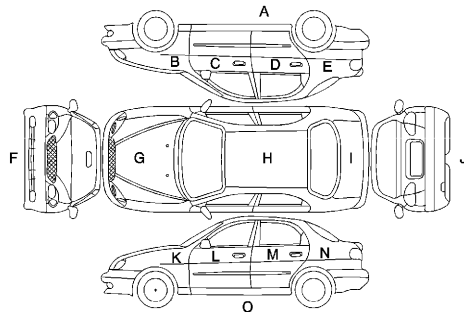

Carrosserie:	ja	nee
Beschadigd	()	()
Stenslag	()	()
Deuk	()	()
Kras	()	()
Anticorrosielaag voertuigbodem*:		
Beschadigd	()	()
Hersteld	()	()

Schade hersteld ja: () nee: ()
 Opmerkingen ja: () nee: ()

Reparatiecontract / Factuurnummer

LET OP: Conform de reparatievoorschriften van Cadillac dient geconstateerde schade onmiddellijk te worden gerepareerd om de garantie van 6 jaar op roestvorming te behouden.

Stempel werkplaats

 Datum / Handtekening

5. JAARLIJKSE INSPECTIE: CARROSSERIE EN LAK

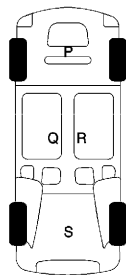
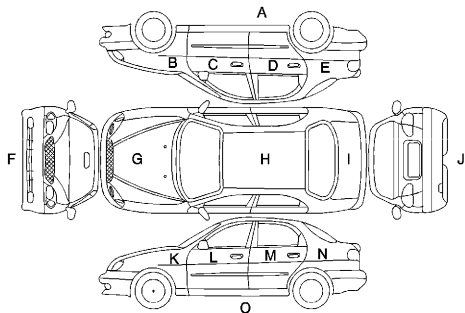

Carrosserie:	ja	nee
Beschadigd	()	()
Stenslag	()	()
Deuk	()	()
Kras	()	()
Anticorrosielaag voertuigbodem*:		
Beschadigd	()	()
Hersteld	()	()

Schade hersteld ja: () nee: ()
 Opmerkingen ja: () nee: ()

Reparatiecontract / Factuurnummer

Stempel werkplaats

 Datum / Handtekening

LET OP: Conform de reparatievoorschriften van Cadillac dient geconstateerde schade onmiddellijk te worden gerepareerd om de garantie van 6 jaar op roestvorming te behouden.

6. JAARLIJKSE INSPECTIE: CARROSSERIE EN LAK

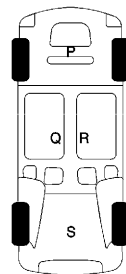
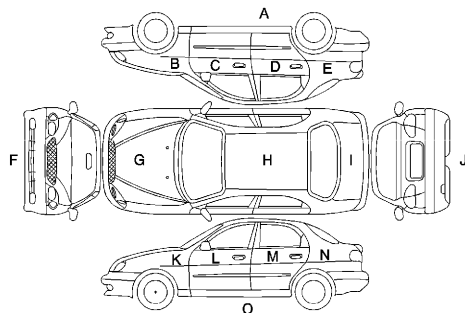

Carrosserie:	ja	nee
Beschadigd	()	()
Steenslag	()	()
Deuk	()	()
Kras	()	()
Anticorrosielaag voertuigbodem*:		
Beschadigd	()	()
Hersteld	()	()

Schade hersteld ja: () nee: ()
 Opmerkingen ja: () nee: ()

Reparatiecontract / Factuurnummer

LET OP: Conform de reparatievoorschriften van Cadillac dient geconstateerde schade onmiddellijk te worden gerepareerd om de garantie van 6 jaar op roestvorming te behouden.

Stempel werkplaats

 Datum / Handtekening

7. JAARLIJKSE INSPECTIE: CARROSSERIE EN LAK

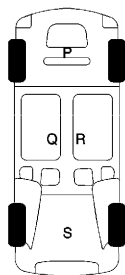
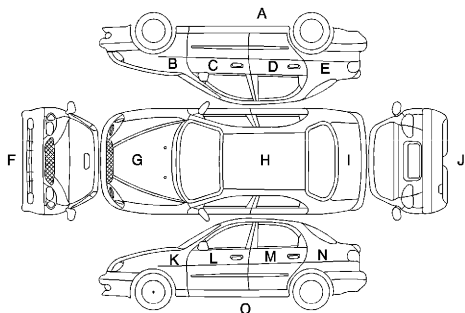

Carrosserie:	ja	nee
Beschadigd	()	()
Stenslag	()	()
Deuk	()	()
Kras	()	()
Anticorrosielaag voertuigbodem*:		
Beschadigd	()	()
Hersteld	()	()

Schade hersteld ja: () nee: ()
 Opmerkingen ja: () nee: ()

Reparatiecontract / Factuurnummer

LET OP: Conform de reparatievoorschriften van Cadillac dient geconstateerde schade onmiddellijk te worden gerepareerd om de garantie van 6 jaar op roestvorming te behouden.

Stempel werkplaats

 Datum / Handtekening

8. JAARLIJKSE INSPECTIE: CARROSSERIE EN LAK

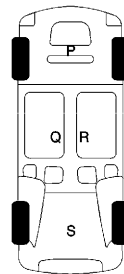
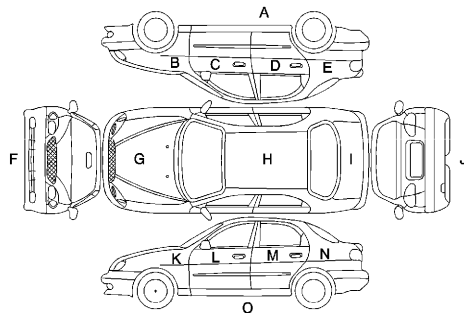

Carrosserie:	ja	nee
Beschadigd	()	()
Steenslag	()	()
Deuk	()	()
Kras	()	()
Anticorrosielaag voertuigbodem*:		
Beschadigd	()	()
Hersteld	()	()

Schade hersteld ja: () nee: ()
 Opmerkingen ja: () nee: ()

Reparatiecontract / Factuurnummer

LET OP: Conform de reparatievoorschriften van Cadillac dient geconstateerde schade onmiddellijk te worden gerepareerd om de garantie van 6 jaar op roestvorming te behouden.

Stempel werkplaats

Datum / Handtekening

9. JAARLIJKSE INSPECTIE: CARROSSERIE EN LAK

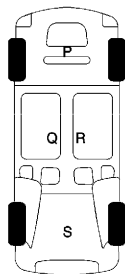
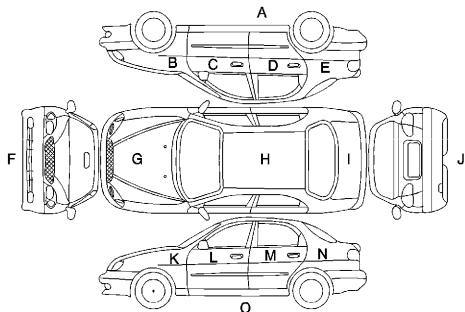

Carrosserie:	ja	nee
Beschadigd	()	()
Stenslag	()	()
Deuk	()	()
Kras	()	()
Anticorrosielaag voertuigbodem*:		
Beschadigd	()	()
Hersteld	()	()

Schade hersteld ja: () nee: ()
 Opmerkingen ja: () nee: ()

Reparatiecontract / Factuurnummer

Stempel werkplaats

Datum / Handtekening

LET OP: Conform de reparatievoorschriften van Cadillac dient geconstateerde schade onmiddellijk te worden gerepareerd om de garantie van 6 jaar op roestvorming te behouden.

10. JAARLIJKSE INSPECTIE: CARROSSERIE EN LAK

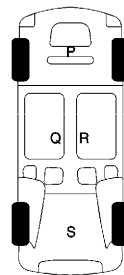
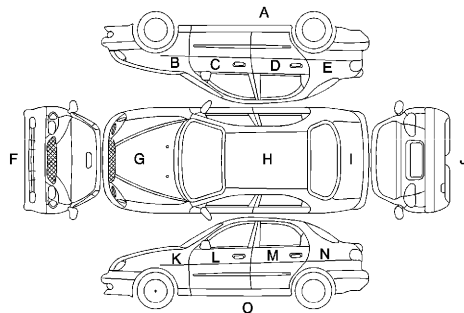

Carrosserie:	ja	nee
Beschadigd	()	()
Steen­slag	()	()
Deuk	()	()
Kras	()	()
Anticorrosielaag voertuigbodem*:		
Beschadigd	()	()
Hersteld	()	()

Schade hersteld ja: () nee: ()
 Opmerkingen ja: () nee: ()

Reparatiecontract / Factuurnummer

LET OP: Conform de reparatievoorschriften van Cadillac dient geconstateerde schade onmiddellijk te worden gerepareerd om de garantie van 6 jaar op roestvorming te behouden.

Stempel werkplaats

 Datum / Handtekening

11. JAARLIJKSE INSPECTIE: CARROSSERIE EN LAK

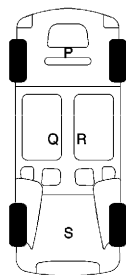
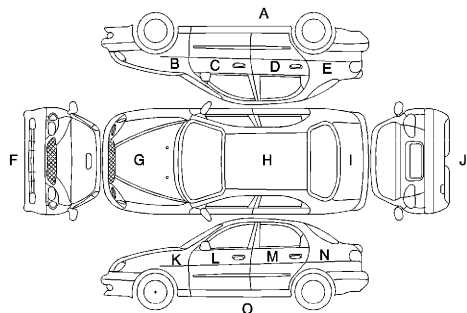

Carrosserie:	ja	nee
Beschadigd	()	()
Stenslag	()	()
Deuk	()	()
Kras	()	()
Anticorrosielaag voertuigbodem*:		
Beschadigd	()	()
Hersteld	()	()

Schade hersteld ja: () nee: ()
 Opmerkingen ja: () nee: ()

Reparatiecontract / Factuurnummer

Stempel werkplaats

 Datum / Handtekening

LET OP: Conform de reparatievoorschriften van Cadillac dient geconstateerde schade onmiddellijk te worden gerepareerd om de garantie van 6 jaar op roestvorming te behouden.

12. JAARLIJKSE INSPECTIE: CARROSSERIE EN LAK

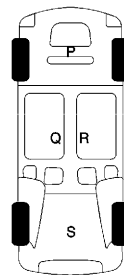
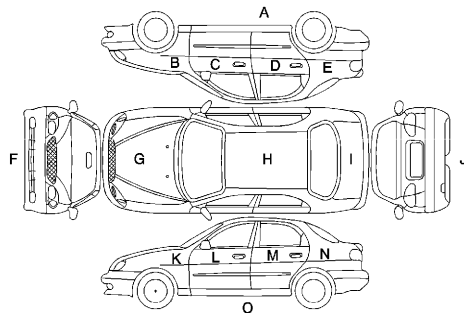

Carrosserie:	ja	nee
Beschadigd	()	()
Stenslag	()	()
Deuk	()	()
Kras	()	()
Anticorrosielaag voertuigbodem*:		
Beschadigd	()	()
Hersteld	()	()

Schade hersteld ja: () nee: ()
 Opmerkingen ja: () nee: ()

Reparatiecontract / Factuurnummer

LET OP: Conform de reparatievoorschriften van Cadillac dient geconstateerde schade onmiddellijk te worden gerepareerd om de garantie van 6 jaar op roestvorming te behouden.

Stempel werkplaats

 Datum / Handtekening

Tweedelige tevredenheidsprocedure

Uw dealer en Cadillac hechten veel belang aan uw tevredenheid en een goede onderlinge verstandhouding. Gewoonlijk worden eventuele vragen of problemen met betrekking tot de aanschaf of het gebruik van uw voertuig verholpen door de verkoop- of serviceafdeling van uw dealer. Soms kunnen er echter misverstanden ontstaan, ondanks alle goede bedoelingen. Als uw probleem niet naar tevredenheid is opgelost, volg dan de volgende stappen:

Eén - Bespreek het probleem met iemand van het management van de dealer of het servicecentrum.

Problemen kunnen op dat niveau vaak snel worden opgelost. Als het probleem al door de manager voor verkoop of service is behandeld, neem dan contact op met de eigenaar of de algemeen manager van de dealerverstiging.

Twee - Als uw probleem niet snel door het management van de dealer of het servicecentrum kan worden opgelost: neem dan contact op met de klantenservice van Cadillac.

Postadres:

Cadillac Customer Assistance
Centre
Postbus 196
12724 Skarholmen
Zweden
cadillac.europe@gm.com

Land	Lokaal telefoonnummer	Internationaal telefoonnummer
Oostenrijk	0800 068890	0043800068890
België	080058021	003280058021
Bosnië-Herzegovina	(033)-282 102	+387-33-282-102
Bulgarije	N.v.t.	0044 2076601503
Kroatië	N.v.t.	0044 2076601503
Cyprus	N.v.t.	0044 2076601503
Tsjechische Republiek	800720066	00420800720066
Denemarken	80400123	004580400123
Estland	N.v.t.	0044 2076601503
Finland	N.v.t.	0044 2076601503
Frankrijk (+Corsica)	0805980246	0033805980246
Duitsland	08006270977	00498006270977
Griekenland	080033154416	0080033154416
Italië (+Sicilië/Sardinië/San Marino/ Vaticaanstad)	800597495	0039800597495
Letland	N.v.t.	0044 2076601503
Litouwen	N.v.t.	0044 2076601503
Luxemburg	8004 0032	003528004 0032
Malta	N.v.t.	0044 2076601503

Land	Lokaal telefoonnummer	Internationaal telefoonnummer
Nederland	08000205902	00318000205902
Noorwegen	N.v.t.	0044 2076601503
Polen	N.v.t.	0044 2076601503
Roemenië	N.v.t.	0044 2076601503
Slowakije	N.v.t.	0044 2076601503
Slovenië	N.v.t.	0044 2076601503
Spanje	0800000158	0034800000158
Zweden	0201203247	0046201203247
Zwitserland (+Liechtenstein)	0800199129	0041800199129
V.K.	08000260062	00448000260062

Vermeld daarbij de volgende gegevens:

- Uw naam, adres en telefoonnummer.
- Het identificatienummer van uw auto (dat zich bij de autopapieren bevindt, aan de binnenkant van het omslag van dit boekje of op het plaatje boven op het instrumentenpaneel dat zichtbaar is door de voorruit).

- De naam en het adres van de dealer.
- De leverdatum en de huidige kilometerstand van uw auto.
- Een omschrijving van uw probleem of verzoek.

Als u contact opneemt met de klantenservice, vergeet dan niet dat uw probleem of verzoek om hulp waarschijnlijk wordt opgelost door de erkende dealer, met behulp van

de faciliteiten, de uitrusting en het personeel van de erkende dealer. Daarom raden wij u aan de eerder genoemde stappen in de juiste volgorde te volgen als u hulp nodig hebt.

Cadillac Assistance

Cadillac Assistance is aan samenwerkingsverband met ARC EUROPE, de grootste automobiellclub van Europa. Het biedt eigenaars van een Cadillac hulp met tal van diensten, 24 uur per dag, 365 dagen per jaar, in heel Europa.

Deze diensten zijn beschikbaar gedurende 36 opeenvolgende maanden, gerekend vanaf de oorspronkelijke "datum van eerste toelating" van iedere auto die hiervoor in aanmerking komt.

Mocht u een beroep willen doen op een van deze diensten, neem dan contact op met de verkeers- en vervoersorganisatie in het land waar u assistentie nodig heeft via het telefoonnummer van het land waar u assistentie nodig heeft, of via het Internationale telefoonnummer. Dit telefoontje moet onmiddellijk worden gepleegd, voordat u enige andere poging onderneemt.

Definities

Erkend hersteller

Het netwerk van erkende **Cadillac** herstellere.

Begunstigde

De persoon die recht heeft op de Mobiliteitsdiensten binnen de voorwaarden van dit contract krachtens zijn/haar rechtmatige gebruik van de Auto.

Ongeval

Verwijst naar een gebeurtenis die zich voordoet wanneer het voertuig in botsing komt met een ander voertuig, een voetganger, dier, puin op de weg of een ander geografisch of architecturaal obstakel met een directe en plotselinge impact op het voertuig en resulterend in de onmiddellijke stilstand van het voertuig.

Pech

Verwijst naar ieder plotseling en onverwacht probleem met het voertuig veroorzaakt door een storing of defect van originele

mechanische of elektrische apparatuur met onmiddellijke stilstand van het voertuig als gevolg.

Dit omvat incidenten als het onverwacht lekken van brandstof, een lekke band, gebroken sleutel, lege accu (bijv. door niet uitschakelen van de radio) of pech door eigen toedoen zoals verloren of ingesloten sleutels of een lege tank.

Defecten van een aanhangwagen worden niet als pech beschouwd.

Ongevallen, niet door voertuigonderdelen veroorzaakte brand en diefstal worden niet als pech beschouwd.

Datum eerste toelating

De datum waarop de auto aan de begunstigde werd geleverd zoals genoteerd op het ingevulde certificaat en bevestigd door de verkopende **Cadillac** -dealer.

Stilstand

Betekent dat na een pechgeval, ongeval, vandalisme of diefstal het voertuig niet gebruikt kan worden thuis of op wegen die toegankelijk zijn voor de ARC dienstverlener, zodat de reist niet gestart of vervolgd kan worden met het voertuig, of dat niet volgens de wettelijke veiligheidsvoorschriften met het voertuig kan worden gereden.

Dekkingsperiode

Verwijst naar de periode van drie jaar tijdens welke de begunstigde recht heeft op het ontvangen van de mobiliteitsdiensten, met ingang van de datum van eerste toelating.

Pech door eigen toedoen

Verwijst naar een niet-technisch probleem met het voertuig dat resulteert in de onmiddellijke stilstand van het voertuig.

Aanhangwagens

Voertuigen zonder motor, speciaal ontworpen en goedgekeurd voor het transporteren van personen of goederen getrokken door het

voertuig van de begunstigde en, op het moment van het incident, conform alle lokale specifieke voorschriften.

Voertuig

Alle motorvoertuigen van **Cadillac** die worden verkocht via de bij **ARC** bekende officiële Europese dealer-netwerken van **Cadillac** en die voldoen aan de onderstaande specificaties:

- A. Maximaal 9 zitplaatsen
- B. Maximale breedte: 2,5 meter
- C. Maximale lengte: 16 meter (inclusief een eventuele bijbehorende aanhangwagen)
- D. Maximale hoogte: 3,2 meter
- E. Maximaal brutogewicht: 3500 kg

Voorwaarden

1. Dekkingsgebied

Het dekkingsgebied omvat de volgende specifieke landen. Alle andere landen worden uitgesloten.

Andorra, België, Bosnië en Herzegovina, Bulgarije, Cyprus, Denemarken, Duitsland, Estland, Finland, Frankrijk, Griekenland, Hongarije, Ierland, IJsland, Italië, Kroatië, Letland, Liechtenstein, Litouwen, Luxemburg, Macedonië, Malta, Monaco, Montenegro, Nederland, Noorwegen, Oostenrijk, Polen, Portugal, Roemenië, San Marino, Servië, Slovenië, Slowakije, Spanje, Tsjechische Republiek, Turkije, Verenigd Koninkrijk, Zweden, Zwitserland.

2. Dekkingsperiode

De dekkingsduur is drie jaar, met ingang van de datum van eerste toelating.

3. Voertuigen onder garantie

Onder garantie zijn alle voertuigen die zijn verkocht via een erkende Cadillac-dealer in Europa. Huurauto's, auto's die als lesauto worden gebruikt (voor commercieel gebruik) en

taxi's komen alleen in aanmerking voor pechhulp en afslepen.

4. **Begunstigde**

Begunstigden zijn alle gerechtigde bestuurders en alle passagiers tot het maximale aantal inzittenden zoals vermeld in de voertuigspecificatie van de producent. Lifters worden uitgesloten.

5. **Uitsluitingen**

Er wordt geen dekking geboden bij incidenten:

- veroorzaakt door overmacht, oorlogsrisico's, stakingen, inbeslagname, verplichting van overheidswege, een officieel verbod, explosies of nucleaire of radioactieve effecten,
- die zich voordoen tijdens deelname aan motorsportevenementen en eventuele relatietraining,

- die schade aan de lading of inkomstenderving veroorzaken,
- die schade aan een aanhangwagen veroorzaken,
- veroorzaakt door een in het voertuig gemonteerd reserve-onderdeel of accessoire dat niet is goedgekeurd door een erkende Cadillac-dealer.
- Veroorzaakt door het niet uitvoeren van het vereiste onderhoud.
- Die zich voordoen tijdens gebruik door een geautoriseerde bestuurder of een bestuurder zonder rijbewijs.

6. **Methode van dienstverlening**

De begunstigde moet contact opnemen met de Pechhulp via het weergegeven telefoonnummer. Als de begunstigde geen contact heeft opgenomen met de Klantenservice voor toestemming voorafgaand aan een interventie, kan assistentie

geweigerd worden. De Klantenservice moet voor uitvoering van een bepaalde dienst toestemming hiervoor geven.

7. **Pechhulp**

In geval van pech zal hulp ter plaatse worden gestuurd. In alle gevallen wordt getracht ter plekke te repareren, met uitzondering van de gevallen waarin dit strijdig is met de geldende wetgeving (bijv. langs bepaalde snelwegen).

Hulpverlening wordt geboden op openbare wegen en thuis. Voor "all-terrain/off-road"-modellen wordt een extra off-road-service geboden, mits de plaats toegankelijk is en het wettelijk toegestaan is.

Hulp wordt eveneens verleend in de volgende gevallen: bij defecte veiligheidsgordels, kapotte ruitenwissers, storingen in de wettelijk verplichte externe voertuigverlichting.

In deze gevallen is echter geen berging van het voertuig voorzien.

8. **Afslepen**

Indien de pech met de auto van dien aard is dat pechhulp langs de weg niet mogelijk is, wordt de auto met of zonder aanhangwagen door een professioneel sleepbedrijf afgevoerd naar de dichtstbijzijnde erkende hersteller. Als het pechgeval meer dan 200 km van de dichtstbijzijnde erkende hersteller plaatsvindt, of als de dichtstbijzijnde erkende hersteller niet bereikbaar is, zal de auto naar de door de Pechhulp geautoriseerde, dichtstbijzijnde reparatiefaciliteit worden gesleept.

Wanneer de pech zich voordoet in de plaats waar het voertuig aanvankelijk werd verkocht, moet het voertuig, naar goeddunken van de begunstigde, worden afgesleept naar de verkopend dealer voor reparatie.

9. **Autohuur**

Als in geval van pech reparatie ter plaatse niet mogelijk blijkt en na wegslepen van de auto naar de erkende hersteller blijkt dat de reparatie niet kan worden uitgevoerd binnen twee uur na aankomst bij de erkende hersteller, zal de Klantenservice toestemming geven voor een huurauto en deze regelen voor de duur van de reparatie tot maximaal 15 kalenderdagen. Aftrekbare brandstoffen verzekeringskosten zijn voor rekening van de begunstigde. Maximaal categorie D, voorkeur gaat uit naar merken van de GM-groep.

10. **Verder/Naar huis rijden**

Als in geval van pech reparatie ter plaatse niet mogelijk blijkt en na door de Klantenservice geautoriseerd wegslepen van de auto naar de erkende hersteller blijkt dat de reparatie niet kan worden uitgevoerd op de dag van de pech, worden de reiskosten voor de begun-

stigten vergoed. Dit houdt vergoeding in van de kosten voor eersteklas treinticket(s), of in geval van een reis van meer dan zes uur, de kosten voor Economy Class vliegticket(s) om verder te kunnen reizen naar de bewezen aanvankelijke bestemming of naar huis, tot maximaal EUR 613 per begunstigde (incl. btw).

11. **Hotel**

Als de pech plaatsvindt op 80 km van huis of verder, reparatie ter plaatse niet mogelijk blijkt en als na wegslepen van de auto naar de erkende dealer de reparatie niet uitgevoerd kan worden op de dag van de pech, regelt de Klantenservice voor de begunstigten een verblijf in een driesterren of gelijkwaardig hotel voor de duur van de reparatie tot maximaal vier nachten.

12. **Combinatie van onder 10, 11 en 12 genoemde voordelen**

De onder 10, 11 en 12 genoemde voordelen kunnen worden gecombineerd. Het is echter een algemeen erkend feit dat deze diensten onder bepaalde omstandigheden gecombineerd moeten worden en logische redenatie is hierbij doorslaggevend (bijv. accommodatie voor één nacht bij pech laat op de avond, waar voortzetten van de reis of een vervangende auto niet kunnen worden geregeld).

13. **Ophalen van het voertuig**

Bij reparatie van de auto na een pechgeval zal de Klantenservice een eersteklas treinticket vergoeden, of in geval van een reis van meer dan zes uur, de kosten van een Economy Class vliegticket, aan de bestuurder/eigenaar of aangewezen gemachtigde (slechts één persoon/enkele reis) voor het ophalen van de gerepareerde auto bij de plaats

van reparatie tot een maximum bedrag van EUR 613 (incl. BTW).

Als alternatief en tot de reiskosten met als maximum het in dit artikel genoemde bedrag, als de plaats van reparatie zich verder dan 80 km van het thuisadres van de begunstigde bevindt, kan de Klantenservice toestemming geven voor vergoeding van de kosten voor repatriëring naar het thuisadres van de begunstigde.

14. **Uitgifte reserveonderdelen**

Als bij pech in het buitenland de benodigde onderdelen niet leverbaar zijn via de erkende hersteller in het land waar het incident zich voordeed, worden het opsturen, douaneformaliteiten en transportkosten, exclusief douanerechten, voor vervangende onderdelen naar de erkende hersteller geregeld.

De kosten van de vervangende onderdelen komen voor rekening van de erkende hersteller bij vervanging onder garantie of voor rekening van de begunstigde, indien niet gedekt door de garantie

15. **Diensten in geval van een ongeval, diefstal of vandalisme**

In geval van een ongeval, diefstal of vandalisme, wordt alleen het organisatorische deel van de bovenstaande diensten geregeld; de kosten voor de diensten komen voor rekening van de begunstigten

16. **Lijst met noodtelefoonnummers**

36 Ondersteuning eigenaren

Land	Lokaal telefoonnummer	Internationaal telefoonnummer
Andorra	+34-900-151 886	+34-900-151 886
Oostenrijk	0800-20 19 10	+43-1-25 119 19399
België	0800-14 134	+32 2 233 22 90
Bosnië-Herzegovina	(033)-282 102	+387-33-282-102
Bulgarije	(02)-986 73 52	+359-2-986 73 52
Kroatië	0800-79 87	+385-1-464 01 41
Cyprus	22 31 31 31	+357-22-31 31 31
Tsjechische Republiek	261-10 43 48	+420-2-61 10 43 48
Denemarken	80 20 22 07	+45-80 20 22 07
Estland	(0)-69 79 199	+372-69 79 199
Finland	(09)-77 47 64 00	+358-9-77476400
Frankrijk (+Corsica)	0800-25 66 59	+33-4-72 17 12 81
Duitsland	0800-22 34 552	+49-89-76 76 48 70
Gibraltar	900-151 886	+34-900-151 886
Griekenland	(210)-606 88 13	+30-210-60 68 813
Hongarije	(06-1) 345 17 47	+36-1-345 17 47
Ierland	1800-304 500	+353-1-617 95 61

Land	Lokaal telefoonnummer	Internationaal telefoonnummer
Italië (+Sicilië/Sardinië/San Marino/ Vaticaanstad)	800-836-056	+39-02-66 16 55 23
Letland	67 56 65 86	+371-67 56 65 86
Litouwen	(85)-210 44 25	+370-5-210 44 25
Luxemburg	25 36 36 301	+352-25 36 36 301
Malta	21 24 69 68	+356-21 24 69 68
Monaco	+33-4-72 17 12 81	+33-4-72 17 12 81
Nederland	0800-099 11 20	+31-70-314 51 12
Noorwegen	800-30 466	+47-800-30 466
Polen	061 83 19 885	+48 61 83 19 885
Portugal	800-20 66 68	+351-21-942 91 05
Roemenië	021-317 46 90	+40-21-317 46 90
Rusland	88002501218	+7-495-646 34 93
Servië	(011)-240 43 51	+381-11-240 43 51
Slowakije	(02)-492 05 963	+421-2-49 20 59 63
Slovenië	(01)-530 53 10	+386-1-530 53 10
Spanje	900-151 886	+34-900 151886
Zweden	020-78 77 88	+46-771-78 77 88

38 Ondersteuning eigenaren

Land	Lokaal telefoonnummer	Internationaal telefoonnummer
Zwitserland (+Liechtenstein)	0800-55 19 46	+41-58-827 61 06
Turkije	(216) 560 07 50	+90 216 560 07 50
V.K.	0800-072 4791 of 00800-33 22 88 77	00800-33 22 88 77

**Melding van nieuwe eigenaar /
Kopie landelijke verkooporganisatie Cadillac**

Cadillac-model	<input type="text"/>
Voertuigidentificatienr. (VIN)	<input type="text"/>
Kenteken	<input type="text"/>
Aanschafdatum	<input type="text"/>
Kilometerstand bij aanschaf	<input type="text"/>
Naam nieuwe eigenaar De heer / Mevr.*	voorletter(s) <input type="text"/> achternaam <input type="text"/>
Adres	Straat <input type="text"/>
	Huisnr. <input type="text"/>
	Postcode <input type="text"/>
	Plaats <input type="text"/>
Telefoon	Thuis <input type="text"/>
	Werk <input type="text"/>
E-mailadres	<input type="text"/>

Ik ga vrijwillig akkoord met het feit dat mijn persoonlijke gegevens zullen worden opgeslagen in de Cadillac - GM-database die door (Chevrolet Europe GmbH) wordt beheerd en die wordt gebruikt voor verkoop-, service- en marketingdoeleinden die hiermee verband houden, en dat het tijdschrift voor eigenaars en andere informatie naar mij worden toegestuurd.

(geleef het vakje aan te vinken)

**Melding van nieuwe eigenaar /
Kopie landelijke verkooporganisatie Cadillac**

Cadillac-model	<input type="text"/>
Voertuigidentificatienr. (VIN)	<input type="text"/>
Kenteken	<input type="text"/>
Aanschafdatum	<input type="text"/>
Kilometerstand bij aanschaf	<input type="text"/>
Naam nieuwe eigenaar De heer / Mevr.*	voorletter(s) <input type="text"/> achternaam <input type="text"/>
Adres	Straat <input type="text"/>
	Huisnr. <input type="text"/>
	Postcode <input type="text"/>
	Plaats <input type="text"/>
Telefoon	Thuis <input type="text"/>
	Werk <input type="text"/>
E-mailadres	<input type="text"/>

Ik ga vrijwillig akkoord met het feit dat mijn persoonlijke gegevens zullen worden opgeslagen in de Cadillac - GM-database die door (Chevrolet Europe GmbH) wordt beheerd en die wordt gebruikt voor verkoop-, service- en marketingdoeleinden die hiermee verband houden, en dat het tijdschrift voor eigenaars en andere informatie naar mij worden toegestuurd.

(geleef het vakje aan te vinken)



AANTEKENINGEN



AANTEKENINGEN